

SCHNITT D-D  
Messung erfolgt über OK-Gummirolle

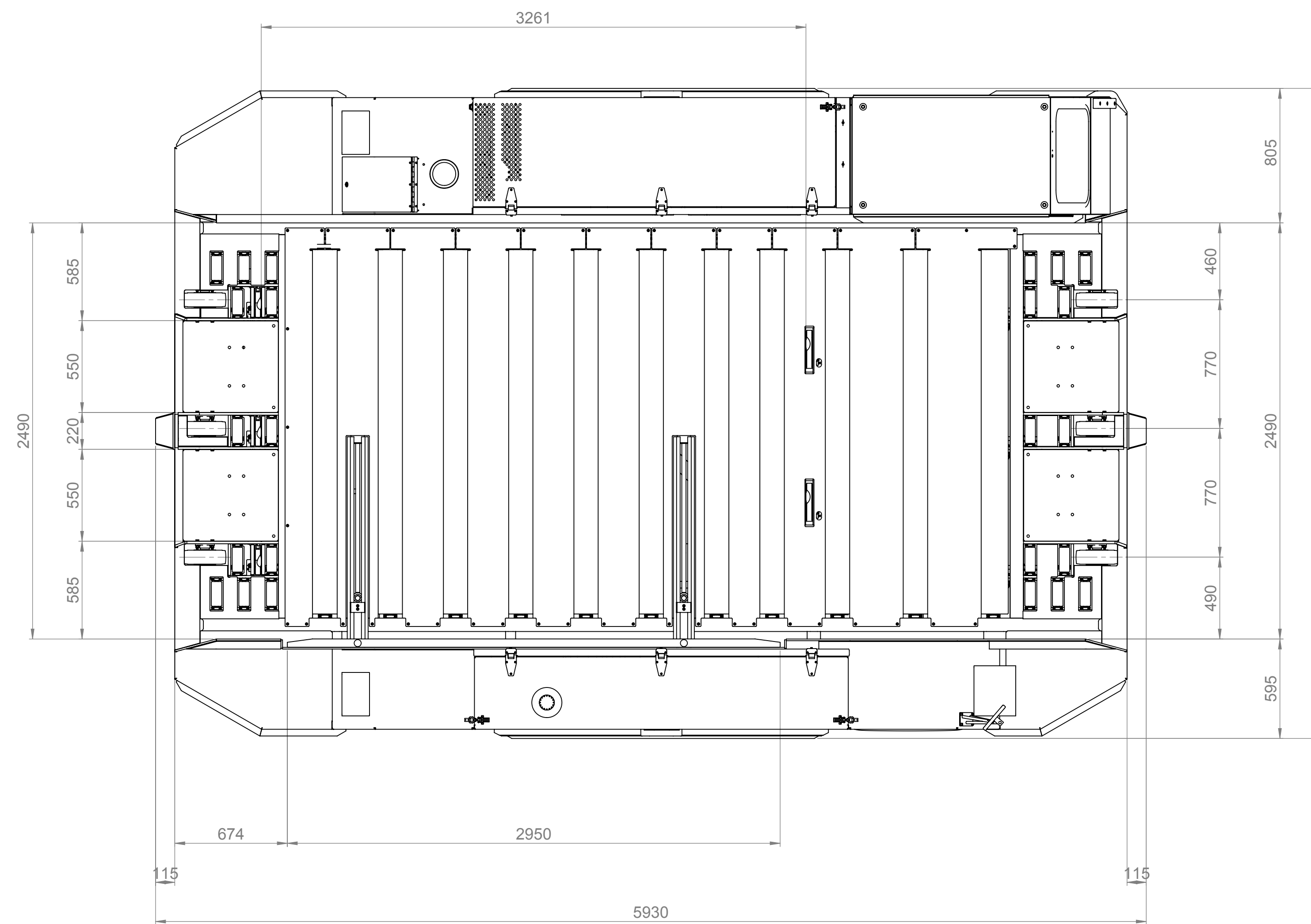

SCHNITT E-E  
Messung erfolgt über OK-Gummirolle

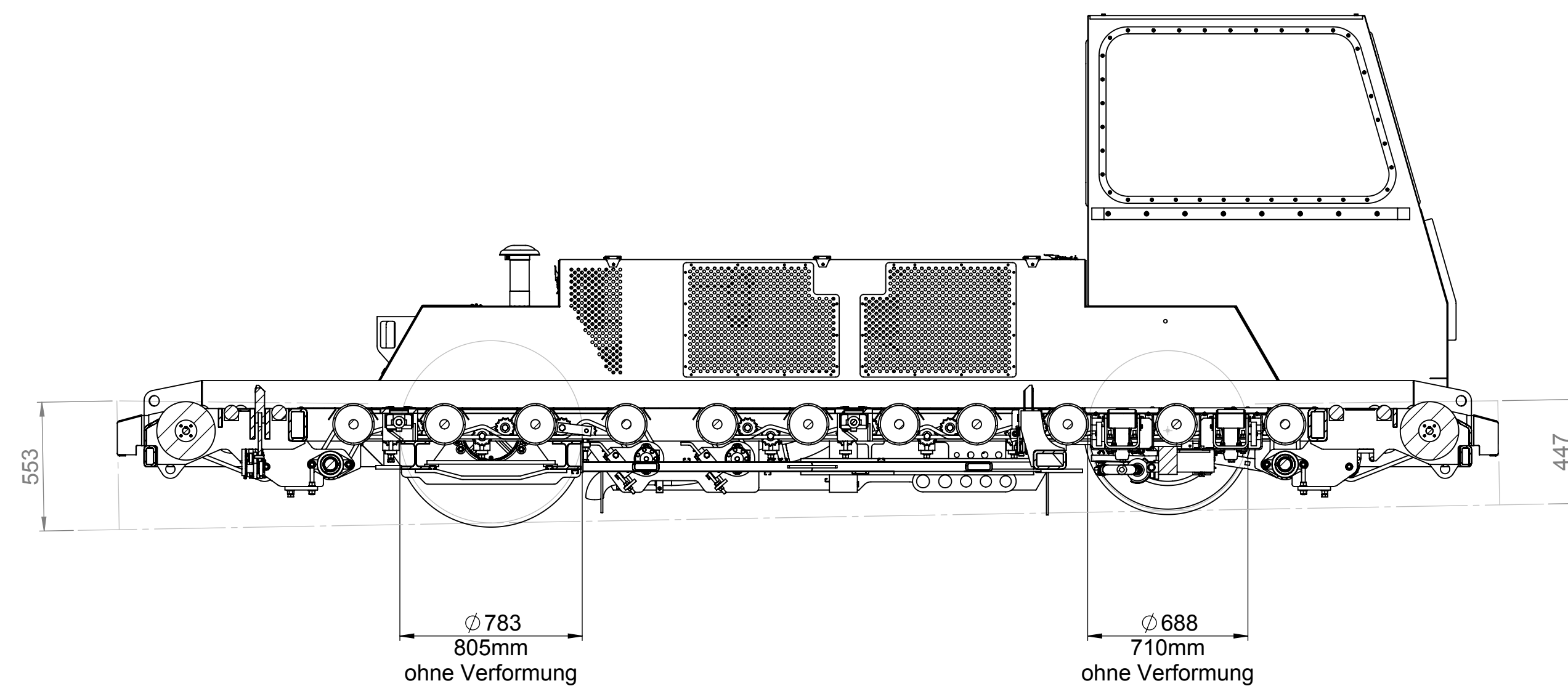
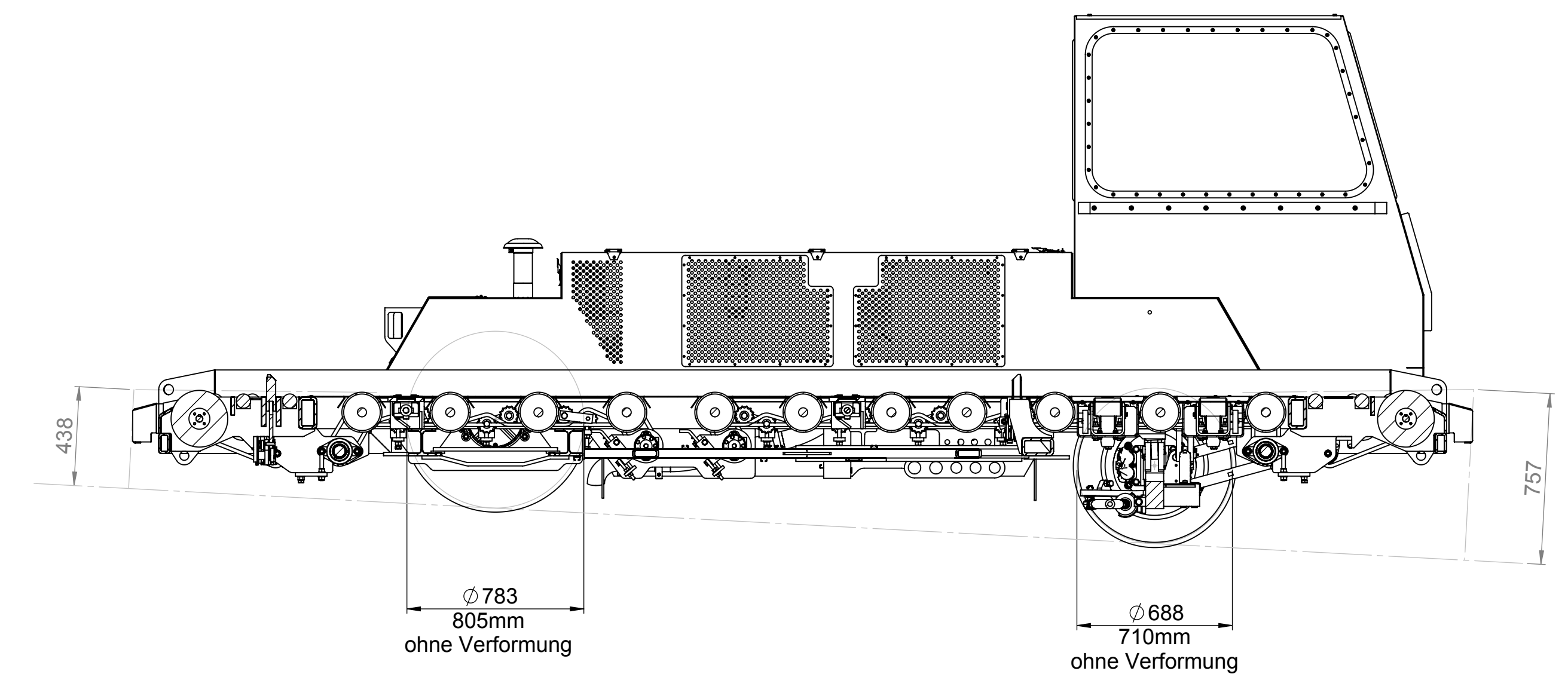

SCHNITT B-B  
Messung erfolgt über OK-Stahlrollen

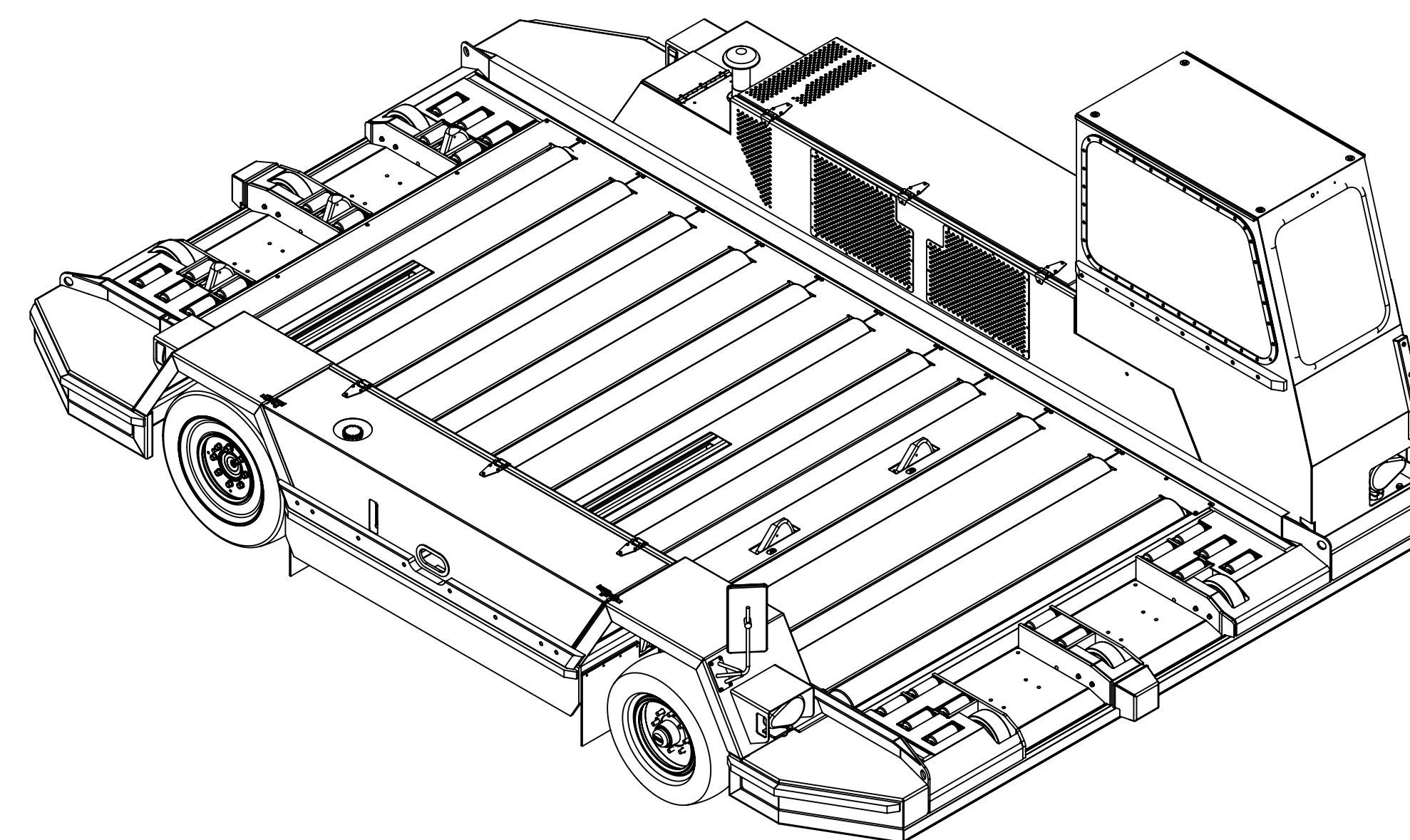
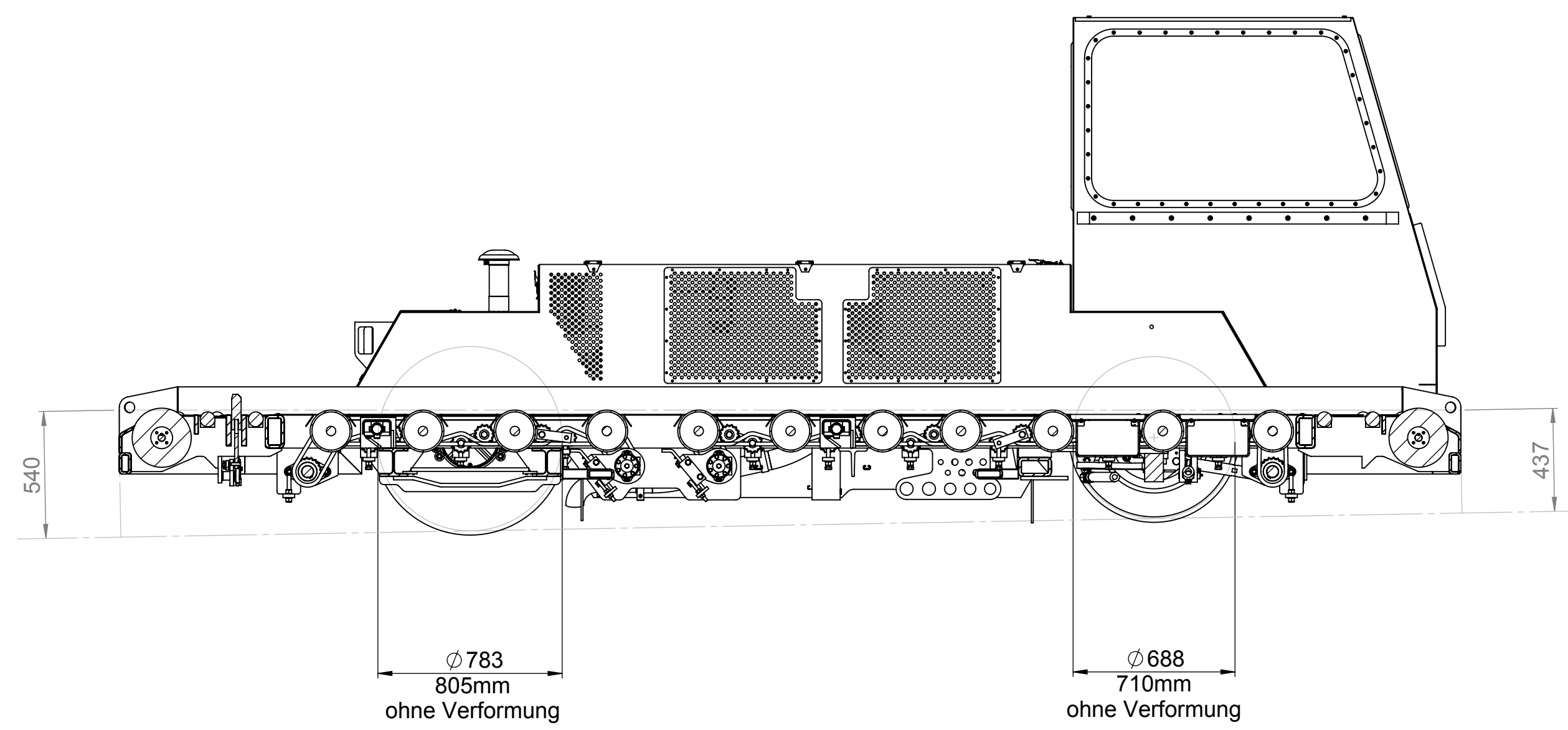

SCHNITT C-C  
Messung erfolgt über OK-Stahlrollen

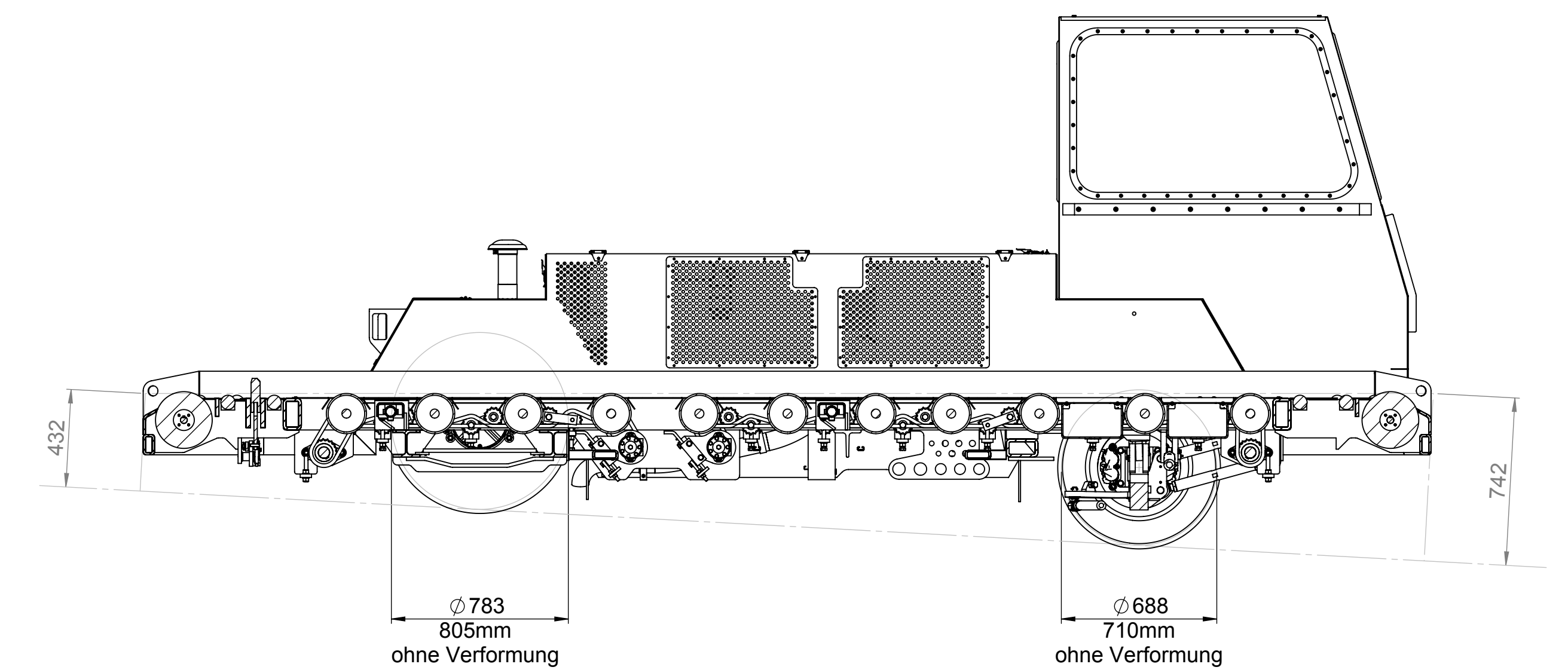

24.04.20	die	Für diese Zeichnung behalten wir uns alle Rechte gemäß DIN ISO 15015 vor	Datum	Name	Maßstab	1:20
			14.08.2019	ibescher		
			24.04.2020	ibescher	Gewicht	7125,5 kg
			24.04.2020	ibescher		
Bezeichnung:						CMT 7 D
Zzeichnung-Nr.:						00558324
Artikel-Nr.:						
Allgemeintoleranzen nach DIN ISO 2768-4M						
Allgemeine Schweißtoleranzen nach DIN ISO 13920-AE						
Schweißnaht-Bewertungsgruppe C nach DIN ISO 5817						
Zust.	Änderung	Datum	Name			



In der Titelseite 23  
3028 Erweiterung  
Telefon +49(0)2772 120-0  
Fax +49(0)2772 120-1291